

Karta katalogowa

Typ 207

Zawór zwrotny

System M

Opis ogólny



- Zawór szczególnie zalecany do przepływów zmiennych i pulsacyjnych (np. sprężone powietrze)
- Zespół zamykania: elastyczna membrana mocowana na gnieździe z blachy perforowanej (przepływ przez otwory odpowiada przepływowi przez przekrój nominalny)
- Korpus epoksydowany (z wyj. DN3/8")
- Praca w dowolnym położeniu
- Wyjątkowo cicha praca
- Nie generuje uderzeń hydraulicznych

Dane techniczne i zamawianie

UWAGA:

Cisnienia podane dla różnych kategorii płynów (L1/L2/G1/G2) nie mogą być jedynym kryterium doboru urządzenia i gwarantem poprawności działania.

W trakcie doboru konkretnego rozwiązania należy wziąć pod uwagę jego zastosowanie oraz wszystkie parametry robocze medium.

Dokumentacja zawierająca instrukcję montażu i eksploatacji jest dostępna na stronie internetowej www.socla.pl lub za pośrednictwem naszego działu technicznego.

DN		PFA bar	PS bar				Kat.	Nr katalogowy
Cale	mm		L1	L2	G1	G2		
3/8	12/17	16	16	16	16	16	4.3	149B2019
1/2	15/21	16	16	16	16	16	4.3	149B2100
3/4	20/27	16	16	16	16	16	4.3	149B2101
1	26/34	16	16	16	16	16	4.3	149B2102
1 ^{1/4}	33/42	16	16	16	16	16	I	149B2103
1 ^{1/2}	40/49	16	16	16	16	16	I	149B2104
2	50/60	16	16	16	16	16	I	149B2105
2 ^{1/2}	66/76	16	16	16	15	16	I	149B2106
3	80/90	16	16	16	12	16	I	149B2107

- Przyłącza : gwint wewnętrzny (BSP)
- Max. ciśnienie robocze PFA dla wody (sieci przesyłowe, zaopatrzenie w wodę, itp.): patrz tabela
- Dopuszczalne ciśnienie robocze PS dla innych mediów: patrz tabela
- Temperatura pracy:
 - min. -10°C
 - max. +60°C
- Pozycja montażu: praca w dowolnym położeniu
- Media: czyste ciecze i gazy
- Zgodność z normami:
 - (PED) 2014/68/EU: Dyrektywa ciśnieniowa
 - NFE 03-005, ISO228: Połączenia gwintowane

Wymiary

A		B	C	Masa
Cale	mm	mm	mm	kg
3/8	12/17	67,5	60	0,15
1/2	15/21	86	88	0,85
3/4	20/27	86	88	0,85
1	26/34	96	97,5	1,3
1 ^{1/4}	32/42	100	107,5	1,6
1 ^{1/2}	40/49	132	123,5	2,6
2	50/60	172	139,5	4
2 ^{1/2}	66/76	196	170	6,4
3	80/90	234	214	12

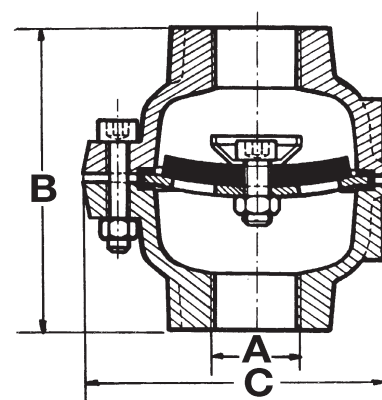

Karta katalogowa Typ 207 - Zawór zwrotny

Materiały i budowa

Nr	OPIS	MATERIAŁ	EURO	ANSI
1	USZCZELKA	EPDM		
2	KORPUS DN 3/8"	Aluminium	EN AC-AISI7Mg0.3	
	DN 1/2" do 3"	Żeliwo szare epoksydowane	EN-GJL-250	ASTM A 48 35 B
3	SIEDZISKO DN 3/8"	Aluminium		
	DN 1/2" - 2 1/2"	Stal nierdzewna	CB7Cu-1	
4	KOPUŁKA DN 3/8"	Aluminium	EN AW-AlCu7MgSi	
	DN 1/2" do 2 1/2"	Stal nierdzewna	X6Cr17	AISI 430
	DN 3"	Mosiądz	CuZn39Pb3	
5	MEMBRANA	NR (Guma naturalna)		
6	ŚRUBA	Stal nierdzewna	X5Cr-Ni18-10	AISI 304
7	ŚRUBA	Stal nierdzewna	X5Cr-Ni18-10	AISI 304
8	NAKRĘTKA	Stal nierdzewna	X5Cr-Ni18-10	AISI 304
9	NAKRĘTKA	Stal galwanizowana		

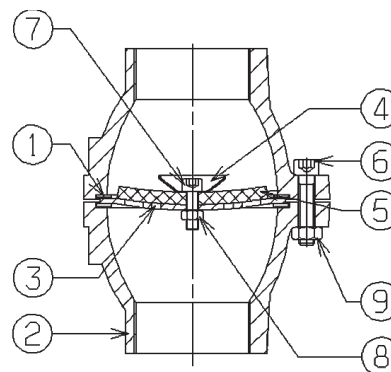

Charakterystyka pracy

DN		Ciśnienie otwarcia [mm/H ₂ O]	Kv	ζ
Cale	mm			
		Bliskie 0	m ³ /h	
3/8	12		1,95	8,80
1/2	15		3,10	8,50
3/4	20		5,80	7,70
1	25		15,70	2,55
1 ^{1/4}	32		23,25	3,10
1 ^{1/2}	40		34,20	3,50
2	50		54,60	3,40
2 ^{1/2}	65		86,30	3,85
3	80		148,40	3,00

Praca zaworu

Przepływające medium powoduje ugięcie cienkiej membrany i otwarcie zaworu zwrotnego. Elastyczna membrana odchyła się w sposób ciągły, a otwarcie zaworu następuje nawet przy niewielkim ciśnieniu medium.

W przypadku pojawienia się przepływu zwrotnego membrana szybko i cicho układa się na perforowanym gnieździe zasłaniając otwory przelotowe.

Dzięki temu otwarcie/zamknięcie jest bardzo szybkie, a system zamykania umożliwia bezawaryjną pracę również przy niepełnym otwarciu zaworu (częściowym ugięciu membrany).

Wykres strat ciśnienia.

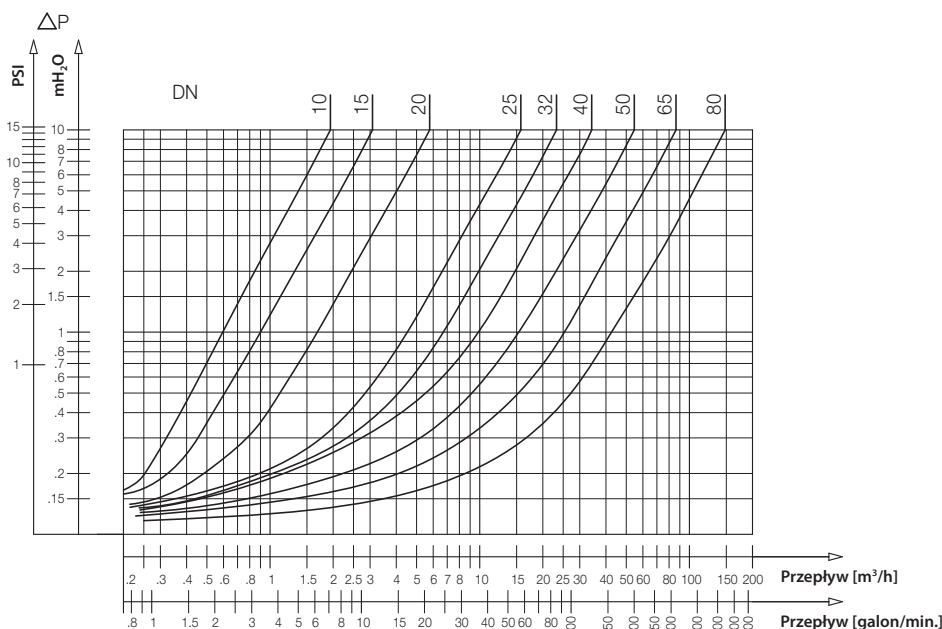

Watts Industries nie ponosi odpowiedzialności za możliwe błędy w katalogach, broszurach i innych materiałach drukowanych. Watts Industries zastrzega sobie prawo do wprowadzania zmian w produktach bez uprzedzenia. Dotyczy to również produktów już zamówionych. Zamienniki mogą być dostarczane bez dokonywania jakichkolwiek zmian w specyfikacjach już uzgodnionych. Wszystkie znaki towarowe w tym materiale są własnością odpowiednich spółek. Wszystkie prawa zastrzeżone.